



Teilnahmebedingungen

der DoKomi Fanstände 2024

(English version here)

Übersicht

1. Allgemeine Teilnahmevoraussetzungen
2. Bewerbung und Buchungsänderungen
3. Kosten, Leistungen und Rücktritt
4. Weitervermietung, Übertragung, Gemeinschaftstische und Helfer
- 5.1 Sortiment, Warenangebot
- 5.2 Sortiment, Warenangebot (*18+ / NSFW Content*)
6. Standaufbau, Standgestaltung
7. Auf- und Abbau, Aussteller- und Parkausweise
8. Banner für Homepage und Programmheft

1. Allgemeine Teilnahmevoraussetzungen

a) Teilnahmeberechtigt

Die Konditionen im Rahmen der Künstler-Fanstände sind ausschließlich Nachwuchs-Künstlern, Gruppen und Organisationen aus dem **nicht kommerziellen Bereich und mit Bezug zu Anime, Manga & Comic und / oder Japan** vorbehalten. Für kommerzielle Händler, Publisher und Organisationen gelten entsprechende Konditionen und Anmeldeformulare.

b) Alter

Teilnehmer müssen **mindestens 18 Jahre** alt sein.

c) Fanstand

Der Stand muss während der Öffnungszeiten und an allen Veranstaltungstagen der DoKomi durchgängig besetzt sein. Die DoKomi findet vom **28. Juni bis zum 30. Juni 2024** im Congress Center Düsseldorf statt.

Die voraussichtlichen Öffnungszeiten für Besucher sind:

Freitag, 28. Juni 2024	12:30 Uhr – 20:00 Uhr
Samstag, 29. Juni 2024	09:30 Uhr – 20:00 Uhr
Sonntag, 30. Juni 2024	09:30 Uhr – 18:00 Uhr

d) Regeln

Es gelten die [allgemeinen Regeln und Sicherheitsbestimmungen](#) der DoKomi 2024.

2. Bewerbung und Buchungsänderungen

a) Bewerbungszeitraum

Die Bewerbungsphase läuft vom **01. Dezember 2023, 20 Uhr, bis zum einschließlich 31. Dezember**. Bewerbungen, die später eingehen, werden automatisch auf die Nachrückerliste gesetzt. Der Veranstalter behält sich vor die Bewerbungsfrist vorzeitig zu beenden, wenn alle Plätze ausgebucht sind.

b) Buchungsänderungen

Buchungen können bis zum Erhalt der Standbestätigung auf exhibitors.dokomi.de nach dem Einloggen im persönlichen Bereich geändert werden. Nach Erhalt der Standbestätigung sind Änderungen am Stand selbst nur noch bedingt und ausschließlich über aussteller@dokomi.de möglich.

Zusatzleistungen (wie bspw. weitere Tickets) können über unser [Aussteller-Portal](#) auch nach Erhalt der Standbestätigung vorbehaltlich der nachfolgenden Bestätigung der Buchung durch das DoKomi-Team weiterhin gebucht werden – für diese wird dann eine separate Rechnung erstellt und an den Aussteller versendet.

c) Rückmeldung des Veranstalters

Standbestätigungen, Absagen und Rechnungen werden **ab Januar verschickt**. Die Zahlungsfrist beträgt ab Rechnungsstellung 14 Tage.

d) Umtausch von erworbenen Tickets

Es ist nicht möglich, bereits erworbene Besuchertickets in Ausstellertickets umzuwandeln oder diese zu erstatten.

e) Bewerbungsweg

Die Bewerbung ist über das Bewerbungsformular unter exhibitors.dokomi.de einzureichen. Fragen und Absprachen sind ausschließlich an aussteller@dokomi.de zu richten. Absprachen über andere Wege sind ungültig und können bei der Planungsphase nicht berücksichtigt werden.

f) Bewerbungsbestätigung

Der Eingang einer Bewerbung wird mit einer automatisch versendeten Eingangsbestätigung bestätigt. Sollte innerhalb von 24 Stunden keine Eingangsbestätigung im elektronischen Postfach eintreffen, ist davon auszugehen, dass die Bewerbung nicht beim Empfänger angekommen ist. Eine Überprüfung kann über aussteller@dokomi.de angefragt und anschließend ein weiteres Bewerbungsformular ausgefüllt werden.

g) Mehrfachanmeldungen

Mehrfachanmeldungen sind **nicht gestattet und führen zum Ausschluss** aus dem Bewerbungsverfahren. Die parallele Einzelbewerbung eines eingetragenen Mitausstellers gilt ebenfalls als Mehrfachanmeldung.

h) Mitaussteller

Mitaussteller müssen zum Zeitpunkt der Bewerbung bekannt sein und sich namentlich, sowie mit Galerie-Nachweisen über dasselbe Formular anmelden. Für die Anmeldung eines Mitausstellers fallen zusätzliche Gebühren an. Die Gemeinschaft kann nach Erhalt der Standzusage nicht mehr geändert werden. Eine Rückerstattung der Mitaussteller-Gebühren ist im Falle einer Gemeinschaftsauflösung nicht möglich.

i) Eingeschränkte Bewerbungsmöglichkeit und Ausschluss

Bewerber, die dem Veranstalter in der Vergangenheit negativ aufgefallen sind, beispielsweise durch Regelverstöße, Verleumdung, unsittliches Verhalten etc., **werden nicht oder nur eingeschränkt angenommen.**

j) Ausschluss-Reichweite

Bewerber, deren Anmeldungen aufgrund von vergangenen oder gegenwärtigen Regelverstößen während der Bewerbungsphase oder nachträglich abgelehnt werden, sind auch an der **Teilnahme in Form eines Mitausstellers ausgeschlossen.**

3. Kosten, Leistungen und Rücktritt

a) Standoptionen

Es werden die folgenden fünf Standoptionen angeboten:

REGULÄR

Fanstand Paket A:

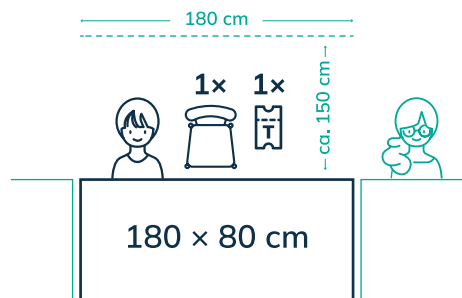

1x Tisch (180 x 80 cm), 1x Stuhl, 1x Aussteller-Ticket (Gültig für den gesamten Veranstaltungszeitraum) für insgesamt **170€** exkl. MwSt. Dieser Stand **darf** gegen einen Aufpreis mit maximal einem weiteren Mitaussteller geteilt werden.

Das Banner in der App ist inbegriffen und muss unter exhibitors.dokomi.de hochgeladen werden. Unabhängig von der Anmeldung eines Mitausstellers kann max. 1 Banner pro Fanstand hochgeladen werden.

Fanstand Paket B:

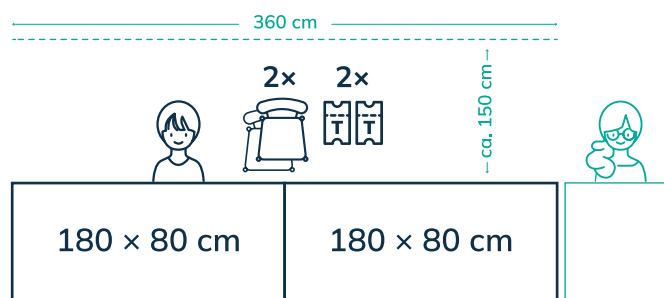

2x Tisch (je 180 x 80 cm), 2x Stuhl, 2x Aussteller-Ticket (Gültig für den gesamten Veranstaltungszeitraum) für insgesamt **400€** exkl. MwSt. Dieser Stand **darf** gegen einen Aufpreis mit maximal einem weiteren Mitaussteller geteilt werden.

Das Banner in der App ist inbegriffen und muss unter exhibitors.dokomi.de hochgeladen werden. Unabhängig von der Anmeldung eines Mittausstellers kann max. 1 Banner pro Fanstand hochgeladen werden.

PROFESSIONELL

Fanstand Paket C:

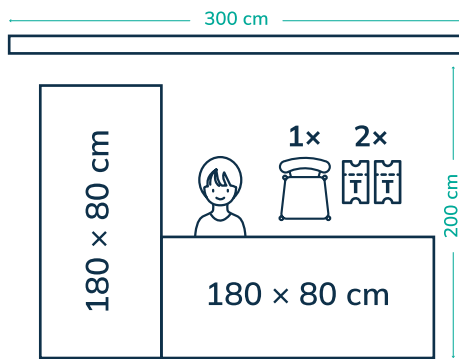

2x3 Meter (*Tiefe*×*Breite*) Standfläche, 2x Tisch (je 180 × 80 cm), 1x Stuhl, Rückwände, 2x Aussteller-Ticket (*Gültig für den gesamten Veranstaltungszeitraum*) für insgesamt **500€** exkl. MwSt. Der Fanstand ist ein Eckstand. Dieser Stand **darf NICHT** geteilt werden.

Das Banner in der App ist inbegriffen und muss unter exhibitors.dokomi.de hochgeladen werden.

Fanstand Paket D:

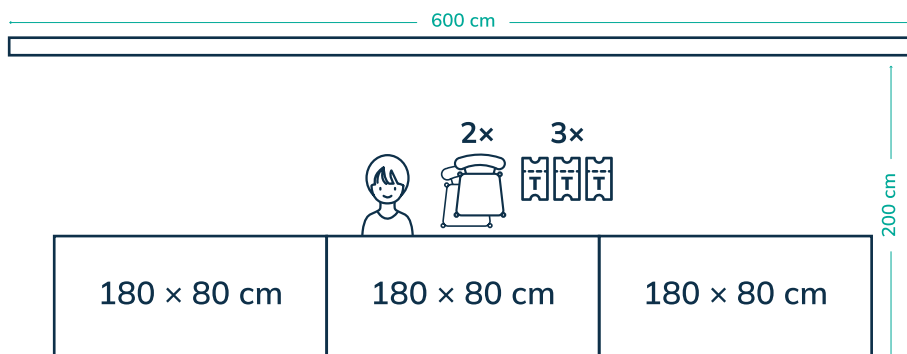

2x6 Meter (*Tiefe*×*Breite*) Standfläche, 3x Tisch (je 180 × 80 cm), 2x Stuhl, Rückwände, 3x Aussteller-Ticket (*Gültig für den gesamten Veranstaltungszeitraum*) für insgesamt **1.050€** exkl. MwSt. Der Fanstand ist entweder ein **Kopf- oder Eckstand**. Die Art des Standes wird unter Berücksichtigung der Hallenpläne vom Veranstalter zufällig zugewiesen und kann nicht gezielt angefragt werden. Dieser Stand **darf NICHT** geteilt werden.

Das Banner in der App ist inbegriffen und muss unter exhibitors.dokomi.de hochgeladen werden.

DELUXE

Fanstand Paket E:

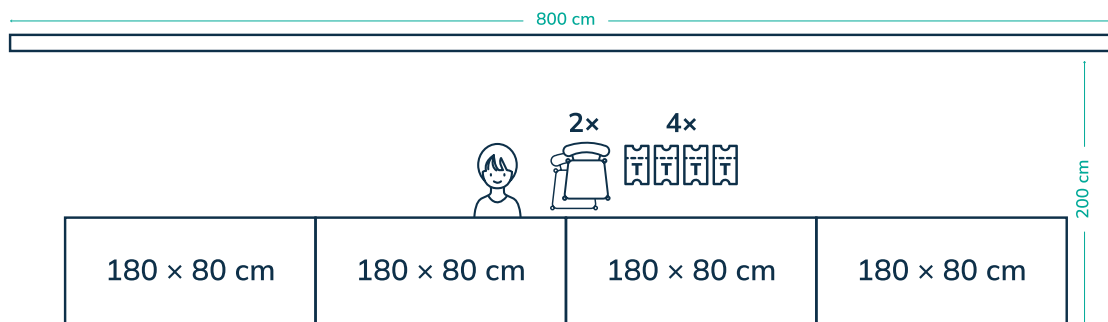

2x8 Meter (*Tiefe*x*Breite*) Standfläche, 4x Tisch (je 180 x 80 cm),
2x Stuhl, Rückwände, 4x Aussteller-Ticket (*Gültig für den gesamten
Veranstaltungszeitraum*) für insgesamt **2.000€** exkl. MwSt. Der Fanstand ist
entweder ein **Reihen- oder Eckstand in Reihe A**. Die Art des Standes wird
unter Berücksichtigung der Hallenpläne vom Veranstalter zufällig zugewiesen
und kann nicht gezielt angefragt werden. Dieser Stand **darf** gegen einen
Aufpreis mit maximal einem weiteren Mitaussteller geteilt werden.

Das Banner in der App ist inbegriffen und muss unter exhibitors.dokomi.de
hochgeladen werden. Unabhängig von der Anmeldung eines Mitausstellers
kann max. 1 Banner pro Fanstand hochgeladen werden.

b) Leihgaben

Vermietete Stühle und Steckregale sind während der **unten folgenden
Öffnungszeiten an den Aussteller-Informationen in Halle 3, Halle 4 und
Halle 7a abzuholen**. Steckregale sind **während der Abbauzeiten** wieder an
der Aussteller-Information abzugeben. Stühle können am Stand verbleiben.

Die Öffnungszeiten an der Aussteller-Information in Halle 3 sind:

Donnerstag	15:00 Uhr – 19:00 Uhr
Freitag	08:00 Uhr – 20:00 Uhr
Samstag	09:00 Uhr – 20:00 Uhr
Sonntag	09:00 Uhr – 20:00 Uhr

c) Rückgabe

Die vermieteten Gegenstände (*Tische, Stühle, Steckregale*) sind nach Ende der Veranstaltung im sauberen und unbeschädigten Zustand an den Veranstalter zurückzugeben. **Schäden sind dem Veranstalter zu melden** und werden dem Aussteller in Rechnung gestellt.

d) Nachträglicher Erhalt von Leistungen

Weitere Leistungen (*Stühle, Aussteller-Tickets, WLAN-Tickets, Aussteller-Parktickets etc.*) können bei zugelassenen Ständen **bis zum 1. April über die [Anmeldeseite](#)** unter Zusatzleistungen nachgebucht **oder vor Ort an der Aussteller-Information** in Halle 1, Halle 3, Halle 4, Halle 5 und Halle 7a erworben werden, sofern nicht vorher ausgebucht.

e) Standvergabe

Der Veranstalter behält sich vor die **verfügbaren Plätze wie folgt zu vergeben: 1/3 gezielt ausgewählt, 1/3 nach Reihenfolge** und abhängig vom Eingangsdatum der Anmeldung, **1/3 verlosen**. Kooperationsstände werden gesondert berücksichtigt.

f) Änderungen Standvergabe

Der Veranstalter behält sich vor das Auswahlverfahren und die Anzahl der zur Verfügung stehenden Plätze während der Planungsphase anzupassen.

g) Eingeschränkte Bewerberannahme und Ausschluss

Bewerber, die dem Veranstalter in der Vergangenheit negativ aufgefallen sind, beispielsweise durch Regelverstöße, Verleumdung, unsittliches Verhalten etc., **werden nicht oder nur eingeschränkt angenommen**.

h) Zahlung

Die Zahlung wird ab Erhalt der Rechnung binnen der in der Rechnung angegebenen Frist fällig. Sollte die zu zahlende Summe nicht oder nur unvollständig innerhalb der Frist auf eines der angegebenen Konten eingegangen sein, verfällt der Anspruch auf den Platz mit sofortiger Wirkung und dieser wird neu vergeben. Eine Verlängerung der Zahlungsfrist muss innerhalb der Zahlungsfrist über aussteller@dokomi.de beantragt werden.

i) Rückerstattung

Zu viel gezahlte Beträge werden nicht zurückerstattet.

j) Stornierung

Vor Empfang der Zulassung ist der Rücktritt von der Anmeldung kostenlos. Ab Empfang der Standzusage wird 100% der Standmiete fällig. Im Falle Stornierung werden Stornogebühren in Höhe von 100% der Standmiete erhoben.

k) Verhinderung oder Abwesenheit

Sollten sich Ausreisebestimmungen einzelner Länder kurzfristig verschärfen oder sollte der Aussteller zum Veranstaltungstermin Krankheitssymptome aufweisen, so dass eine Teilnahme unmöglich wird, ist dies kein Grund für eine Kostenrückerstattung. Sollte während der Veranstaltung der gebuchte Stand ohne vorherige Abmeldung unbesetzt bleiben, wird der Aussteller von zukünftigen Events ausgeschlossen.

l) Absage der Messe

Im Falle einer Absage der DoKomi 2024 werden die Standkosten zurückerstattet.

4. Weitervermietung, Übertragung, Gemeinschaftstische und Helfer

a) Platztausch oder -vermietung

Die Weitervermietung und Übertragung der Plätze ist untersagt.

b) Gemeinschaftliche Standnutzung

Eine gemeinschaftliche Nutzung ist nur **bei den gekennzeichneten Fanständen und gegen einen Aufpreis möglich, auf maximal zwei Aussteller pro Fanstand begrenzt und muss zum Zeitpunkt der Bewerbung bekannt gegeben werden.** Beide Aussteller müssen sich namentlich und mit Galerie-Nachweisen über dasselbe Formular anmelden. Die Gemeinschaft kann nach Erhalt der Standzusage nicht mehr geändert werden.

c) Standhelfer

Es gibt **keine Einschränkung in der Anzahl der Standhelfer und Betreuer**, sofern es sich **nicht um weitere Mitaussteller** handelt. Eine Missachtung kann zum sofortigen Ausschluss von der Veranstaltung und zu Einschränkungen oder Sperrung für zukünftige Veranstaltungen führen.

d) Wunschnachbarn

Bewerber erhalten die Möglichkeit, **nach Erhalt der Standzusage** Wunschnachbarn anzugeben. Der Veranstalter ist jedoch nicht verpflichtet, diese bei der Platzverteilung zu berücksichtigen. Damit die Anfrage gültig wird, muss der Wunschnachbar die Anfrage bestätigen. Bei einer Sitzkette muss ebenfalls jeder Nachbarwunsch bestätigt werden, damit die Anfragekette im Ganzen gültig wird. Wunschnachbarn können **bis zum 1. April angepasst und bestätigt** werden.

5.1 Sortiment, Warenangebot

a) Zugelassene Waren, Bezug

Das angebotene Sortiment muss einen Bezug zu Anime, Manga & Comic oder Japan haben.

b) Zugelassene Waren, Originale

Das angebotene Sortiment **sollte selbst gestaltet, gezeichnet, genäht, gebastelt oder hergestellt** worden sein. Bootlegs, Plagiate und Fälschungen sind nicht erlaubt. Stände, die unter Fanprojekte, gemeinnützige Vereine o.Ä. fallen, können nach Prüfung des Sortiments von dieser Regelung ausgenommen werden.

c) Einsatz von KI / AI

Der Verkauf von Waren, die **ausschließlich oder zu überwiegenden Teilen durch Zuhilfenahme generativer künstlicher Intelligenzen** erstellt worden sind, ist im Rahmen der Fanstände untersagt.

d) Verantwortlichkeit

Sofern es sich nicht um Bootlegs, Plagiate, Fälschungen und Waren und / oder Darstellungen, die gegen das geltende deutsche Recht verstoßen, handelt, liegt das angebotene Sortiment im Ermessen und Verantwortung der Standinhaber.

e) Wundertüten

Der **Verkauf von Lucky Bags, Wundertüten und ähnlichen Konzepten ist nicht gestattet**. Ausgenommen sind Verlagshäuser und offizielle Rechteinhaber sowie Händler, die eigene Marken und Produkte vertreiben, an denen sie nachweislich Lizenz-, Urheber- und / oder Patentrechte besitzen. Ebenfalls ausgenommen von dem Verbot sind selbstgefertigte Produkte und Kunstwerke im Bereich der Fanstände.

f) Waren-Transport

Es besteht die Möglichkeit, Pakete und / oder größere Sendungen entweder über die offiziellen Logistikpartner der Messe (*DB Schenker* sowie *Kuehne*

& Nagel) oder über einen selbst gewählten Dienstleister an die Messe zu senden. Detaillierte Infos diesbezüglich stellen wir auf unserer Website in unserem [Aussteller-Portal](#) unter dem Punkt „Versand von Waren an die Messe“ bereit.

5.2 Sortiment, Warenangebot (18+ / NSFW Content)

a) Ausgabe nicht jugendfreier Ware

Nicht jugendfreie Waren **dürfen ausschließlich im Bereich der Fanstände 18+ ausgestellt werden**. Außerhalb des 18+ Bereiches dürfen nicht jugendfreie Waren **in keiner Weise ausgestellt** werden. Zensurbalken gelten als nicht ausreichend, ebenso wenig wie eine ungeöffnete oder für Minderjährige unzugängliche Aufbewahrung. Nicht jugendfreie Waren dürfen **auch auf Nachfrage und gegen Alterskontrolle** im öffentlichen Fanstand-Bereich **nicht herausgegeben** werden.

b) Als NSFW definierte Motive

Ebenfalls unter **ausschließlich im Bereich der 18+ Stände** erlaubte Waren fallen **Aktzeichnungen** sowie Figuren, die zwar an den verfänglichsten Regionen bekleidet sind (z. B. mit *Dessous*), aber **provokative und / oder sexuell anregende Handlungen** vornehmen. Gleiches gilt für **Ahegao-Produkte** sowie Figuren, Mangas / Doujinshis, Artbooks und Animes aus dem Genre Yaoi, Yuri, Hentai, Horror, Splatter, Gore und teilweise Ecchi.

c) Verhältnis erotischer und jugendfreier Ware

Fanstände, deren Sortiment mehrheitlich und / oder prominent arrangiert aus softerotischen und erotischen (z. B. *Ecchi*) Darstellungen und Waren bestehen und somit im Gesamtbild eine deutlich erotische Wirkung vermitteln, sind nur im Bereich der Fanstände 18+ zulässig.

d) Beinhaltung nicht jugendfreier Abbildungen in Druckerzeugnissen

Im regulären Bereich der Fanstände sind Mangas / Doujinshis und Artbooks weiterhin erlaubt, wenn diese keinem erotischen und / oder gewalttätigen Genre (z. B. *Yaoi, Yuri, Hentai, Horror, Splatter, Gore*) angehören, jedoch im geringen Maße erotische und gewalttätige Szenen beinhalten, wenn folgende Voraussetzungen erfüllt werden: Die betroffenen Waren machen nur einen geringen Teil des gesamten Sortimentes aus. Betroffene Seiten der Waren müssen versiegelt werden. Zensurbalken gelten als nicht ausreichend. Waren dürfen nicht an Minderjährige herausgegeben werden. Abhängig vom Kontext und nach Prüfung und Freigabe über aussteller@dokomi.de kann die Zensur von Szenen, die geringfügig Nacktheit oder Gewalt abbilden,

ausgesetzt werden.

e) Zulassung nicht jugendfreier Waren außerhalb des 18+ Bereiches

Mangas / Doujinshis, Artbooks und Animes aus erotischen und / oder gewalttätigen Genres (z. B. Yaoi, Yuri, Hentai, Horror, Splatter, Gore) sind außerhalb des Fanstandbereiches **ausschließlich im Ausstellbereich der Lizenzinhaber / Verlagshäuser weiterhin erlaubt**, wenn diese **vollständig versiegelt sind und für Minderjährige unzugänglich aufbewahrt** werden. Zensurbalken gelten als nicht ausreichend. Nicht jugendfreie Waren dürfen nicht an Minderjährige herausgegeben werden.

f) Möglichkeit des Verkaufs von NSFW-Waren ohne 18+ Stand

Künstler aus dem regulären Fanstandbereich, die nur in einem geringen Maße nicht jugendfreie Waren im Sortiment haben, haben die Möglichkeit, diese am Künstler-Gemeinschaftsstand des 18+ Bereiches für den Verkauf durch das DoKomi-Bring & Buy-Team abzugeben. Informationen zum Ablauf sind auf exhibitors.dokomi.de zu finden oder können über aussteller@dokomi.de angefragt werden. Das B&B-Team behält sich vor, die Annahme von Waren bei Erreichen der maximalen Aufnahmekapazität abzulehnen.

g) Prüfung und Verstöße

Es wird empfohlen, einen möglichst umfangreichen Katalog der geplanten Verkaufsmotive bei der Bewerbung zu verlinken oder zur Einschätzung an aussteller@dokomi.de zu schicken. Ergänzungen können zu einem späteren Zeitpunkt nachgereicht werden. Sollten vor Ort **regelwidrige Motive** an Ständen **im regulären Bereich** entdeckt werden, sind diese auf Aufforderung **unverzüglich zu entfernen**. Eindeutige oder **wiederholte Verstöße führen zum sofortigen Ausschluss** von der Veranstaltung. Eine Rückerstattung der Standkosten ist in diesem Fall ausgeschlossen.

6. Standaufbau, Standgestaltung

a) Standexterne Werbung

Außerhalb der eigenen Standfläche ist es untersagt, Banner / Aufsteller oder Werbemittel jeglicher Art (z. B. Poster, Flyer) zu zeigen, verteilen, positionieren, auszulegen oder anzubringen, sofern dies nicht vertraglich mit dem Veranstalter vereinbart wurde.

b) Standgestaltung

Das Anbringen von Postern, Schildern o. Ä. ist gestattet, sofern der Standbau dabei nicht beschädigt wird.

c) Eigene Tischdecken

Mitgebrachte Tischdecken müssen feuerfest sein (*B1 Zertifikat*).

d) Zugelassene Höhe und Größe der Standdekoration

Der Gesamtaufbau darf eine **Höhe von maximal 2 Metern nicht überschreiten** und muss **innerhalb der gemieteten Fläche bleiben**. Vom Aussteller mitgebrachte Aufsteller, (Steck-)Regale, Roll-Ups, Stühle o. Ä. sind innerhalb der gemieteten Fläche gestattet, sofern sie andere Teilnehmer nicht behindern.

e) Fluchtwege

Gänge und Fluchtwege sind unbedingt freizuhalten.

7. Auf- und Abbau, Aussteller- und Parkausweise

a) Zeiten für den Auf- und Abbau

Der **Aufbau für Halle 3, für die 18+ Area und Fashion Fanstand Area** erfolgt am **Donnerstag, den 27. Juni 2024 von 15:00 Uhr bis 21:00 Uhr** sowie am **Freitag, den 28. Juni 2024 von 8:00 Uhr bis 11:30 Uhr**. Der Abbau erfolgt **Sonntag ab 18:30 Uhr**, sofern sich bis zu diesem Zeitpunkt keine Besucher mehr innerhalb des Geländes aufhalten. **Für alle anderen Hallen gelten gesonderte Aufbauzeiten.**

b) Verspäteter Aufbau

Stände, die nicht rechtzeitig fertig bezogen sind, riskieren von Seiten der Messe Düsseldorf und der zuständigen Feuerwehr von der Teilnahme ausgeschlossen zu werden. Eine Kostenerstattung ist in diesem Fall nicht möglich.

c) Ticketerwerb vor Ort

Ausstellertickets werden rechtzeitig vor Veranstaltungsbeginn per E-Mail verschickt. Es wird die Möglichkeit geben, **vor Ort während der Aufbauzeiten** ein begrenztes Kontingent von Aussteller- / Helfertickets an den Infos in Halle 1 & 3 zu erwerben, **sofern nicht vorab ausverkauft.**

d) Einfahrtsgenehmigungen

Eine Einfahrtsgenehmigung für den Aufbau wird mit den Ausstellertickets rechtzeitig vor Veranstaltungsbeginn per E-Mail verschickt. Die Einfahrtsgenehmigung ist **ausschließlich für den Aufbau am Donnerstag** und dem **Abbau am Sonntag nach Veranstaltungsschluss gültig.**

e) Parkausweise

Gebuchte Parkausweise werden rechtzeitig vor Veranstaltungsbeginn per E-Mail versendet. Es wird die Möglichkeit geben, **vor Ort während der Aufbauzeiten** ein begrenztes Kontingent von Parkausweisen an den Infos in Halle 1 & 3 zu erwerben, **sofern nicht vorab ausverkauft.**

f) Parkplätze

Die zur Verfügung stehenden Parkflächen befinden sich voraussichtlich im Bereich P5 (*Parkplatz direkt gegenüber dem Gelände und auf Parkfläche E (Innengelände hinter den Hallen 3, 4 und 5)*). Die Parkflächen werden nach Ermessen des Veranstalters und abhängig von Fahrzeuggröße sowie der Lage der Standfläche des Ausstellers verteilt. Es besteht die Möglichkeit, dass sich im Laufe der Planungsphase unter Leitung der Messe Düsseldorf und der Parkwacht Parkflächen ändern oder weitere Parkflächen hinzukommen, weshalb eine frühzeitige Zuteilung der Parkflächen nicht möglich ist.

g) Ausbleiben der Ticket-E-Mail

Sollte **bis zwei Wochen vor Veranstaltungsbeginn** keine E-Mail mit Aussteller- und Parktickets sowie der Einfahrtsgenehmigung eingegangen sein, meldet euch bitte bei folgender E-Mail-Adresse: aussteller@dokomi.de

h) Falschparken

Das Parken ist **nur auf den ausgewiesenen Ausstellerparkplätzen erlaubt**. Falschparken wird mit Strafgebühren von 100€ geahndet und betroffene Fahrzeuge werden **kostenpflichtig abgeschleppt**.

8. Banner für Homepage und Programmheft

a) Bannerbewerbung

Jeder **zugelassene Stand** erhält die Möglichkeit, eine **kostenlose Anzeige auf der DoKomi-Homepage** sowie in der DoKomi-App unter dokomi.de/zeichnerallee freizuschalten. Das Angebot ist freiwillig, kann jederzeit im persönlichen Login-Bereich hochgeladen werden und ist an keine Frist gebunden. Pro Anmeldung ist nur ein Banner möglich. Schließt eine Anmeldung einen Mit-Aussteller ein, können sich Aussteller und Mit-Aussteller den Eintrag gestalterisch teilen.

b) Programmheft-Anzeigen

Anzeigen für das Programmheft können **kostenpflichtig bei der Anmeldung hinzu gebucht** und zu einem späteren Zeitpunkt im persönlichen Login-Bereich hochgeladen werden. Dieses Angebot **gilt ausschließlich für Fanstand-Pakete C, D und E**. Die Anzeige kann allerdings nur im Programmheft abgedruckt werden, wenn diese **bis spätestens dem 28. Februar 2024 hochgeladen** wurde. Bei Nichteinhaltung der Frist werden keine Kosten zurückerstattet.

c) Weiterführende Informationen

Alle nötigen Informationen zu den Formaten sowie Vorlagen sind jederzeit unter exhibitors.dokomi.de im persönlichen Login-Bereich zu finden. Bei Fragen oder Problemen wendet euch bitte an aussteller@dokomi.de.

Mit Einreichung der Anmeldung wird bestätigt, dass der oder die Bewerber die AGB und Richtlinien für die DoKomi-Fanstände gelesen hat und zustimmt. Der Rechtsweg ist ausgeschlossen.

Bei Fragen steht das Team der DoKomi jederzeit unter aussteller@dokomi.de zur Verfügung.

Wir freuen uns, Euch auf der DoKomi 2024 begrüßen zu dürfen!

Euer Aussteller-Team

Andreas Degen - Arian Rahmatzai - Andreas Tißen



Participation rules

for DoKomi fan booths 2024

Overview

1. General conditions of participation
2. Booth registration and changes within the order
3. Costs, services and booth cancelations
4. Subletting, booth transfer, shared booths and booth assistants
- 5.1 Assortment of goods, range of goods
- 5.2 Assortment, range of goods (*R18 / NSFW Content*)
6. Booth setup, booth decoration
7. Booth setup and dismounting, exhibitor tickets and parking
8. Banners for our homepage and program booklet

1. General conditions of participation

a) Eligibility

The conditions for the artist fan booths are exclusively reserved for up-and-coming artists, groups and organizations from the **non-commercial sector who are related to anime, manga & comics and / or Japan**. Different conditions and registration forms apply to commercial dealers, publishers and organizations.

b) Age

Participants must be **at least 18 years** old.

c) Fan booth

The booth must be staffed continuously during opening hours and on all event days of DoKomi. DoKomi will take place from **June 28 to June 30, 2024**, at the Congress Center Düsseldorf.

The anticipated opening hours for visitors are:

Friday, June 28, 2024	12:30 am – 8:00 pm
Saturday, June 29, 2024	9:30 am – 8:00 pm
Sunday, June 30, 2024	9:30 am – 6:00 pm

d) Rules

The [general rules and safety regulations](#) of DoKomi 2024 apply.

2. Booth registration and changes within the order

a) Application period

The application timeframe starts on the **1st of December 2023 at 8 pm and will be open until the 31st of December**. Applications that arrive later will automatically be placed on the list of substitutes. The organizer reserves the right to terminate the application period early if the available slots are booked out.

b) Booking changes

Bookings can be changed and corrected until we have officially confirmed them. Please visit exhibitors.dokomi.en and open the personal area after the login. After you receive the booth confirmation, changes are limited and need to be requested through an email to aussteller@dokomi.de.

Additional services (*such as additional tickets*) can be ordered via our [exhibitor portal](#) even after receipt of the stand confirmation, subject to the subsequent confirmation of the booking by the DoKomi team. A separate invoice will then be issued for these and sent to the exhibitor.

c) Feedback from the organizer

Booth confirmations, invoices and refusals will be sent out **starting from January**. The payment period is 14 days starting with the receipt of the invoice.

d) Exchange of purchased tickets

It is not possible to change already purchased visitor tickets to exhibitor tickets or to refund those due to a booth booking.

e) Application procedure

The application is to be done through our online registration system at exhibitors.dokomi.en. Questions and special proposals are solely to be sent to aussteller@dokomi.de. Arrangements that have been made any other way or with third parties are invalid and cannot be taken into consideration for our convention plannings.

f) Confirmation of application

The receipt of an application is confirmed with an automatically sent confirmation mail. If no confirmation of receipt is received in the electronic mailbox within 24 hours, it can be assumed that the application has not reached the recipient. A check can be requested via aussteller@dokomi.de and then another application form can be filled out if necessary.

g) Multiple applications

Multiple applications are **not permitted and will result in disqualification** from the application process. The parallel single application of a registered co-exhibitor is also considered a multiple application attempt.

h) Co-exhibitors

Co-exhibitors must be known at the time of application and must apply by name and with gallery proofs using the same form. The community cannot be changed after receipt of the booth confirmation.

i) Limited application options and exclusion

Applicants who have attracted negative attention among the organizers in the past, for example by breaking the rules, defamation, indecent behaviour etc., **will not be accepted or will only be accepted to a limited extent.**

j) Exclusion range

Applicants whose applications are rejected due to past or present rule violations during the application phase or subsequently are also **excluded from participation in the form of a co-exhibitor.**

3. Costs, services and booth cancelations

a) Booth options

The following five booth options are offered:

REGULAR

Fan booth package A:

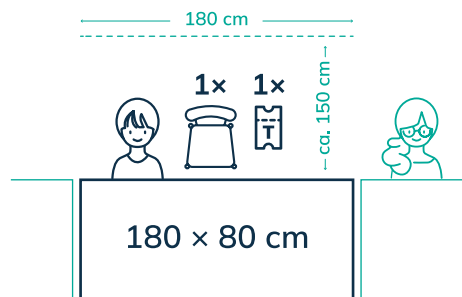

1x table (180 × 80 cm), 1x chair, 1x exhibitor ticket (*valid for the entire event duration*) for **170€** excl. VAT. This booth **can be shared** with a maximum of one other co-exhibitor for a fee.

The banner in the app is included and must be uploaded at exhibitors.dokomi.en. Regardless of the registration of a co-exhibitor a maximum of 1 banner per fan booth can be uploaded.

Fan booth package B:

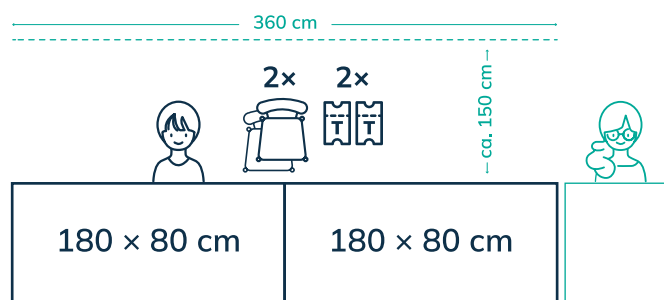

2x table (180 × 80 cm each), 2x chair, 2x exhibitor ticket (*valid for the entire event duration*) for **400€** excl. VAT. This booth **can be shared** with a maximum of one other co-exhibitor for a fee.

The banner in the app is included and must be uploaded at exhibitors.dokomi.en. Regardless of the registration of a co-exhibitor a maximum of 1 banner per

fan booth can be uploaded.

PROFESSIONAL

Fan booth package C:

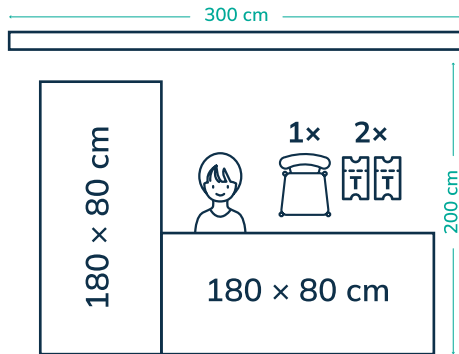

2x3 meter (*depth*x*width*) booth area, 2x table (180 x 80 cm each), 1x chair, back walls, 2x exhibitor ticket (*valid for the entire event duration*) for **500€** excl. VAT. The fan booth is a corner booth and **CANNOT be shared**.

The banner in the app is included and must be uploaded at exhibitors.dokomi.en.

Fan booth package D:

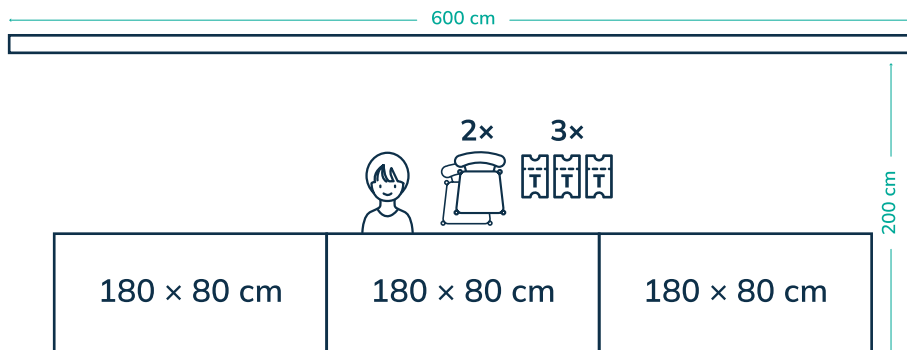

2x6 meter (*depth*x*width*) booth area, 3x table (180 x 80 cm each), 2x chair, back walls, 3x exhibitor ticket (*valid for the entire event duration*) for **1.050€** excl. VAT. The fan booth is either a **corner OR peninsula booth**. The booth type (*corner or peninsula*) is selected by the organizers taking the hall layouts into account and cannot be selected by the exhibitor. This booth type **CANNOT be shared**.

The banner in the app is included and must be uploaded at exhibitors.dokomi.en.

DELUXE

Fan booth package E:

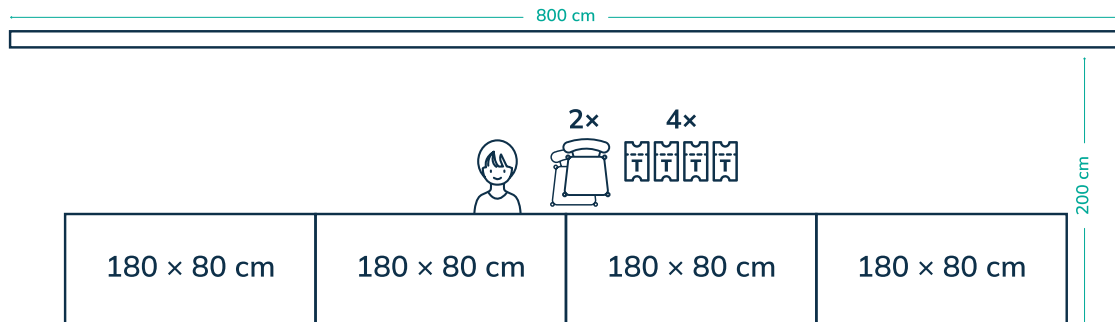

2x8 meter (*depthxwidth*) booth area, 4x table (180 x 80 cm each), 2x chair, back walls, 4x exhibitor ticket (*valid for the entire event duration*) for **2.000€** excl. VAT. The fan booth is either a **corner OR peninsula booth in row A**. The booth type (*corner or peninsula*) is selected by the organizers taking the hall layouts into account and cannot be selected by the exhibitor. This booth **can be shared** with a maximum of one other co-exhibitor for a fee.

The banner in the app is included and must be uploaded at exhibitors.dokomi.en. Regardless of the registration of a co-exhibitor a maximum of 1 banner per fan booth can be uploaded.

b) Loaned items

Rented chairs and stacking racks must be collected from the **Exhibitor Information Desk in Hall 3, 4 and 7a during opening hours**. Stacking racks are to be returned to the Exhibitor Information **during the dismantling times**, chairs can remain at the booth.

Opening times of the Exhibitor Information Desks:

Thursday	3:00 pm – 7:00 pm
Friday	8:00 am – 8:00 pm
Saturday	9:00 am – 8:00 pm
Sunday	9:00 am – 8:00 pm

c) Return of items

The rented items (*tables, chairs, stacking racks*) must be returned to the organizer in a clean and undamaged condition at the end of the event.

Damage must be reported to the organizer and will be charged to the exhibitor.

d) Additional services

Additional services (*chairs, exhibitor tickets, Wi-Fi tickets, exhibitor parking tickets etc.*) can be booked for approved booths **until April 1 via the [website](#)** in the „Additional Services“ section or purchased **on site at the Exhibitor Information Desk** in Hall 1, 3, 4, 5 or 7a unless booked out in advance.

e) Booth allocation

The organizer reserves the right to **allocate the available spaces as follows: 1/3 specifically selected, 1/3 according to order** and depending on the date of receipt of the application, **1/3 raffled**. Cooperation booths will be considered separately.

f) Changes to booth allocation

The organizer reserves the right to adjust the selection procedure and the number of available places during the planning phase.

g) Restricted acceptance and exclusion of applicants

Applicants that the organizer noticed negatively in the past, for example through rule violations, defamation, immoral behavior, etc., **will not be accepted or only to a limited extent**.

h) Payment

The payment for the invoice is due after the invoice has been sent out in the timeframe which is stated on the invoice. In case the full amount has not been paid by the due date on one of the stated bank accounts or our PayPal account the reservation of the booth will expire and can be handed out to other artists. An extension of the payment due date must be applied within the payment period. Please write us to aussteller@dokomi.de if that should be necessary.

i) Refund

Overpaid amounts cannot be refunded. Please check your payment procedure carefully!

j) Cancellation

Cancellation of the registration is free of charge before the admission is received. Upon receipt of the approval, 100% of the booth rent is due. In the

event of cancellation, cancellation fees amounting to 100% of the stand rent will be charged.

k) Prevention or absence

Should exit regulations of individual countries become stricter at short notice or should the exhibitor show symptoms of illness on the date of the event, resulting in the participation becoming impossible, this is no reason for a refund of costs. Should the booked booth remain unoccupied during the event without prior cancellation, the exhibitor will be excluded from future events.

l) Cancellation of the exhibition

Should DoKomi 2024 not be possible despite all efforts and be cancelled, the booth costs will be refunded.

4. Subletting, booth transfer, shared booths and booth assistants

a) Swapping or subletting space

The subletting and transfer of booths is forbidden.

b) Shared booth use

Joint use of spaces in the fan booth area is **limited to a maximum of two exhibitors per application, only possible for the eligible fan booth packages and must be announced at the time of application.** Both exhibitors must apply by name and with gallery proofs using the same form.

c) Booth helpers

There is **no restriction on the number of booth helpers and attendants, unless they are additional co-exhibitors.** Failure to comply may result in immediate exclusion from the event and restrictions or suspension from future events.

d) Preferred neighbours

After receipt of the booth confirmation, applicants have the opportunity to indicate their preferred neighbours. However, the organizer is not obliged to take these into account when allocating space. In order for the request to become valid, the desired neighbour must confirm the request. In the case of a chain of seats, each neighbour's request must also be confirmed in order for the chain of requests to be valid as a whole. Wish neighbours **can be matched and confirmed until April 1.**

5.1 Assortment of goods, range of goods

a) Authorized goods, reference

The assortment of goods needs to be connected to Japan, anime or manga.

b) Authorized goods, originals

The assortment of goods **needs to be self-produced** (e. g. *drawn, sewn, crafted*). Booths that are subject to fan projects, community projects or non-profit organisations can possibly be excluded from this rule. Requirement for this is examination of the sold goods through our exhibitor team.

c) Use of AI

The sale of goods that have been **created exclusively or largely with the help of artificial intelligence is prohibited** within the framework of the fan booths.

d) Responsibility

Unless they are bootleg, plagiarism, counterfeit and goods and / or representations that violate applicable German law, the range offered is at the discretion and responsibility of the booth owners.

e) Lucky Bags

The **sale of Lucky Bags, Wonder Bags and similar concepts is permitted in the fan booth area**, as long as all possible contents consist of self-created original products and artworks.

f) Transportation of goods

It is possible to send parcels and / or larger consignments to the trade fair either via the trade fair's official logistics partners (*DB Schenker and Kuehne & Nagel*) or via a service provider of your choice. We provide detailed information on our website in our [exhibitor portal](#) under „Shipping goods to the trade fair“.

5.2 Assortment, range of goods (R18 / NSFW Content)

a) Issue of goods not suitable for minors

Explicit content may **only be displayed in the area of the R18 fan booths**. Outside of the R18 fan booths, adult content may **not be displayed in any way**. Censor bars are considered insufficient, as is unopened storage or storage inaccessible to minors. Explicit merchandise may **not be issued in the public fan booth area, even upon request and with age verification**.

b) Motifs defined as NSFW

Also included under **goods permitted exclusively in the R18 booth area** are **nude drawings** as well as figures that are clothed in the most risqué regions (e. g. with lingerie) but are **carrying out sexualized acts**. The same applies to **ahegao products**, as well as figures, mangas / doujinshis, artbooks and anime from the genre yaoi, yuri, hentai, horror, splatter, gore and partly ecchi.

c) Ratio of erotic and adult merchandise

Fan booths whose assortment consists mainly and / or prominently of soft erotic and erotic (e.g. *ecchi*) depictions and merchandise and thus conveys a clearly erotic effect in the overall image are only permitted in the area of the R18 fan booths.

d) Inclusion of adult images in printed products

In the regular area of the fan booths, mangas / doujinshis and artbooks are still allowed if they do not belong to an erotic and / or violent genre (e.g. *yaoi, yuri, hentai, horror, splatter, gore*), but contain erotic and violent scenes to a small extent, if the following conditions are met: Affected merchandise represents only a small portion of the total assortment. Affected pages must be sealed. Censor bars are not considered sufficient. Merchandise may not be issued to minors. Depending on the context and after review and approval via aussteller@dokomi.de, censorship of scenes that depict minor nudity or violence may be suspended.

e) Approval of adult merchandise outside the 18+ area

Mangas / Doujinshis, artbooks and anime from erotic and / or violent genres (e.g. *yaoi, yuri, hentai, horror, splatter, gore*) continue to be **permitted outside the fan booth area exclusively in the exhibition area of the license holders / publishers** if they are **completely sealed and kept inaccessible to minors**.
Censor bars are not considered sufficient. Non-adolescent merchandise may not be issued to minors.

f) Possibility of selling NSFW goods without an 18+ booth

Artists from the regular fan booth area, who have only a small amount of adult merchandise in their assortment, have the possibility to hand it over at the artist community booth of the R18 area for sale by the DoKomi Bring & Buy team. Information on the process can be found at exhibitors.dokomi.de or requested through aussteller@dokomi.de. The B&B team reserves the right to refuse to accept merchandise if the maximum intake capacity is reached.

g) Inspection and violations

It is recommended to link a catalog of the planned sales motifs as comprehensive as possible in the application or to send it to aussteller@dokomi.de for assessment. Additions can be submitted at a later date.

If motifs in violation of the rules are discovered on site at booths in the regular area, these are to be taken down immediately upon request. **Clear or repeated violations will result in immediate exclusion from the event.** A refund of the booth costs is excluded in this case.

6. Booth setup, booth decoration

a) Advertising outside the booth

It is forbidden to place anything outside of the booth borders, roll ups, banners, flyers etc. We offer marketing solutions for set positions where advertisement goods may be set up. This needs to be aligned together with the organisers of DoKomi and can be booked through our exhibitor registration system.

b) Booth design

Mounting posters, signs, etc. is allowed as long as provided booths constructions are not damaged.

c) Own tablecloths

Tablecloth needs to be fireproof. Please bring your B1 certificate in case you want to use your own tablecloth.

d) Permitted height and size of booth decorations

The overall setup **may not be built higher than 2 meters**. Self-provided shelves **may be used within your exhibitor booth area**, but need to adhere to the maximum height and may not disturb your neighbouring exhibitors.

e) Escape routes

Paths and escape paths need to be always kept free.

7. Booth setup and dismantling, exhibitor tickets and parking

a) Times for assembly and dismantling

The **booth setup for hall 3, the R18 Area and the Fashion fan booth area** starts **Thursday the 27th of June 2024 at 3:00 pm** and runs **until 9:00 pm** and **Friday the 28th of June 2024 at 8:00 am** and runs **until 11:30 am**. The booth dismantling starts **Sunday at 6:30 pm**, if there are no more visitors within the exhibition area up to this time. **Separate set-up times apply to all other halls.**

b) Delayed assembly

In case the booth is not completely setup in time the exhibitor risks losing his booth permit if it violates the fire brigade's or trade fair regulations. A reimbursement for the booth costs can not be provided in such cases.

c) Ticket purchase on site

Exhibitor tickets will be sent out shortly before the event through email. We will also be able to provide / sell a limited amount exhibitor / helper tickets during the setup times **at the exhibitor information desks in hall 1 and 3, if not booked out in advance.**

d) Entry permits

A vehicle entry permission for the exhibitor booth setup days (*Thursday & Sunday evening*) will be sent to you by email shortly before the event. This however **will not allow entrance or parking on the event days (Friday, Saturday & Sunday).**

e) Parking permits

Booked parking tickets for the event days will be sent out by mail shortly before the event. We will also be able to provide / sell a limited amount of parking tickets **during the setup times** at the exhibitor information desks in hall 1 and 3, **if not booked out in advance.**

f) Parking spaces

The parking areas available are expected to be located in area P5 (*directly across from the fair*) and parking area E (*on the fairgrounds*). The parking areas will be allocated at the discretion of the organizer and depending on vehicle size, as well as the location of the exhibitor's booth area. It is possible that parking areas may change, or additional parking areas may be added in the course of the planning phase under the direction of Messe Düsseldorf and Parkwacht, which is why it is not possible to allocate parking areas at an early stage.

g) Absence of the ticket e-mail

In case you have not received an entry permission, parking ticket or exhibitor / helper tickets **two weeks before the event**, please write us to aussteller@dokomi.de so we can take care of it!

h) Parking violation

The parking during event days is **allowed only within exhibitor parking areas which are marked on the parking tickets**. In case an exhibitor parks within other convention areas, especially the inner courtyard, and disturbs the event or trade fair logistics, a fee of 100,-€ will be charged and eventually the vehicle will have to be moved with the vehicle holder covering costs.

8. Banners for our homepage and program booklet

a) Banner advertising

Every **admitted booth** gets the possibility to activate **a free ad on the DoKomi homepage** dokomi.en/artist-alley as well as in the DoKomi app. The offer is voluntary and can be uploaded at any time in the personal login area and is not bound to any deadline. Only one banner is possible per registration. If a registration includes a co-exhibitor, the exhibitor and co-exhibitor can share the design of the entry.

b) Program booklet advertisements

Adverts for the program booklet can be **purchased through your fan booth registration and be uploaded in your exhibitor login as well**. The offer is **exclusively valid for fan booth package C, D and E**. It needs to be uploaded **until the 28th of February 2024** to be included in our program booklet. If you miss this deadline for the upload, the costs cannot be reimbursed.

c) Further information

All necessary information regarding the formats, as well as patterns are provided in your personal login area at exhibitors.dokomi.en. If you have any questions or problems, please contact us at aussteller@dokomi.de.

With submitting your registration, you confirm you have read and agreed to our terms of service for the fan booths at DoKomi 2024.

If you have any further questions, please contact us anytime at aussteller@dokomi.de.

We look forward to welcoming you to the DoKomi 2024!

Your DoKomi exhibitor team,

Andreas Degen - Arian Rahmatzai - Andreas Tißen